

PNEUDRI MiDAS

System umożliwiający uzyskanie bardzo czystego i suchego powietrza



Osuszacze adsorpcyjne PNEUDRI MiDAS firmy Parker domnick hunter zapewniają wysoką jakość powietrza i instalowane są w końcowych odbiorowych punktach systemu sprężonego powietrza. Za pomocą tych urządzeń zwykły proces można przekształcić w niezawodną i skuteczną technologię produkcji.

Urządzenia do oczyszczania sprężonego powietrza muszą niezawodnie funkcjonować i zapewnić właściwą równowagę między jakością powietrza a możliwie najmniejszymi kosztami eksploatacyjnymi. Wielu producentów oferuje urządzenia do filtracji i oczyszczania zanieczyszczonego sprężonego powietrza, które cechuje niska cena zakupu, lecz bez uwzględnienia jakości wytwarzanego powietrza, wielkości kosztów eksploatacyjnych i ich wpływu na środowisko naturalne. Podczas zakupu urządzeń do oczyszczania powietrza należy zawsze zwrócić uwagę na uzyskaną jakość powietrza, koszty eksploatacyjne i wpływ urządzeń na środowisko naturalne.



Polityka doskonalenia produktu Parker domnick hunter

Parker domnick hunter zaopatruje przemysł w wysokowydajne produkty do filtracji i oczyszczania sprężonego powietrza od roku 1963. Nasza polityka "Zorientowani na Jakość Powietrza i Oszczędności Energetyczne" zapewnia, że produkty nie tylko dostarczają czyste powietrze wysokiej jakości, ale również minimalizują koszty eksploatacyjne oraz emisję CO₂.



Dane kontaktowe:

Parker Hannifin Ltd
domnick hunter Industrial division
Dukesway, Team Valley Trading Estate
Gateshead, Tyne and Wear
England NE11 0PZ

Tel: +44 (0)191 402 9000
Fax: +44 (0)191 482 6296
Email: dhindsales@parker.com
www.domnickhunter.com

Zalety:

- Osuszacze PNEUDRI zapewniają skuteczne usuwanie pary wodnej ze sprężonego powietrza
- Dostarczają jakość powietrza zgodną z wszystkimi wersjami normy ISO8573-1, która stanowi międzynarodowy standard jakości sprężonego powietrza
- Przyczyniają się do usprawnienia skuteczności produkcji oraz zmniejszenia kosztów serwisowych i przestojów w produkcji
- Możliwość uzyskania trzech różnych punktów rosy: -70°C, -40°C & -20°C (ISO8573-1:2010 klasy 1, 2 & 3)
- W przeciwieństwie do osuszaczy chłodniczych, uzyskanie punktu rosy na poziomie -40°C i -70°C osuszaczach PNEUDRI nie tylko zapobiega zjawisku korozji, lecz wstrzymuje również proces namnażania się mikroorganizmów
- Idealne zarówno do sprężarki jak i na końcu instalacji
- Niski poziom hałasu <75 db (A)
- W porównaniu do osuszaczy tradycyjnych o budowie klasycznej, zastosowanie oryginalnej modułowej konstrukcji PNEUDRI, a także specjalnej techniki napełniania osuszaczy złożem adsorpcyjnym zwanej "snowstorm" gwarantuje :
 - uzyskanie stałego wymaganego punktu rosy
 - mniejszy bardziej zwarty i lżejszy osuszacz
 - urządzenia proste w instalacji i łatwe do serwisowania
 - pełne zabezpieczenie antykorozyjne na wewnątrz i zewnątrz obudowy
 - zatwierdzone według różnych międzynarodowych standardów (PED, CSA/UL/CRN)
 - brak konieczności kosztownych corocznych inspekcji zbiorników
 - 10 letnia gwarancja na obudowę osuszaczy



ENGINEERING YOUR SUCCESS.

Parametry osuszacza

modele osuszaczy	punkt rosy (standard)		klasyfikacja według ISO 8573-1:2001 (standard)	punkt rosy (opcja 1)		klasyfikacja według ISO 8573-1:2001 (opcja 1)
	°C	°F		°C	°F	
DAS	-40	-40	Klasa 2	-70	-100	Klasa 1

Dobór osuszaczy

Poniższe przepływy są podane na ciśnienie operacyjne 7 bar g (100 psi g) w odniesieniu do 20°C, 1 bar a, 0% wilgotność względna. Na przepływy przy innym ciśnieniu należy stosować poniższe współ. korekcyjne.

model	rozmiar przyłącza	L/S	m ³ /min	m ³ /hr	cfm
DAS1	G 3/8	1	0.09	5.1	3
DAS2	G 3/8	2	0.14	8.5	5
DAS3	G 3/8	4	0.23	13.6	8
DAS4	G 3/8	5	0.28	17.0	10
DAS5	G 3/8	6	0.37	22.1	13
DAS6	G 3/8	7	0.43	25.5	15
DAS7	G 3/8	9	0.57	34.0	20

Współczynniki korekcyjne

współczynnik korekcyjny temperatury CFT							
Maksymalna temperatura na wlocie	°C	25	30	35	40	45	50
	°F	77	86	95	104	113	122
	CFT	1.00	1.00	1.00	1.04	1.14	1.37

współczynnik korekcyjny ciśnienia CFP										
minimalne ciśnienie wlotowe	bar g	4	5	6	7	8	9	10	11	12
	psi g	58	73	87	102	116	131	145	160	174
	CFP	1.60	1.33	1.14	1.00	1.03	0.93	0.85	0.78	0.71

współczynnik korekcyjny CFD			
wymagany punkt rosy	PDP °C	-40	-70
	PDP °F	-40	-100
	CFD	1.00	1.43

Dobór osuszaczy

W celu prawidłowego doboru osuszacza przepływ powietrza musi być przeliczony na minimalne ciśnienie robocze, maksymalną temperaturę na wlocie do osuszacza. Jeśli wymagany punkt rosy jest inny niż standardowy punkt rosy (-40 Cels) wtedy przepływ musi również zostać przeliczony na dany wymagany punkt rosy.

- Należy ustalić minimalne ciśnienie robocze, maksymalną temperaturę na wlocie do osuszacza oraz maksymalny przepływ sprężonego powietrza na wlocie do osuszacza. Należy również określić wartość wymaganego punktu rosy.
- Z powyższej tabeli należy wybrać współczynnik korekcyjny dla maksymalnej temperatury wlotowej CFT (zawsze należy zaokrąglić w górę, na przykład przy temp. 37 Cels. należy zastosować wsp. korekcyjny jak dla 40 Cels.)
- Następnie wybrać z tabeli współczynnik korekcyjny na minimalne ciśnienie robocze na wlocie do osuszacza CFP (zawsze zaokrąglić w dół, n.p. dla 5.3 bar zastosować współczynnik jak dla 5 barów)
- Określić z tabeli współczynnik korekcyjny na punkt rosy.
- Obliczyć minimalną wymaganą wydajność osuszacza.
Minimalna wymagana wydajność osuszacza = Przepływ powietrza x CFT x CFP x CFD
- Po wyznaczeniu minimalnej wymaganej wydajności można wybrać prawidłowy model osuszacza z powyższej tabeli przepływów (osuszacz należy dobrać tak, aby jego przepływ był równy, lub większy od minimalnej wydajności osuszacza) Jeśli minimalna wymagana wydajność osuszacza jest większa od maksymalnej wartości przepływu pokazanej w powyższej tabeli prosimy o kontakt z firmą Parker domnick hunter w celu uzyskania pomocy przy doborze wielomodułowego osuszacza.

Dane techniczne

model osuszacza	min. ciśnienie robocze		maks. ciśnienie robocze		min. temp. operacyjna		maks temp. operacyjna		maks. temp. otoczenia	
	bar g	psi g	bar g	psi g	°C	°F	°C	°F	°C	°F
DAS	4	58	12	175	2	35	50	122	55	131

model osuszacza	zasilanie elektryczne (Standardowe) Tolerancja ± 10%	zasilanie elektryczne (Opcja) tolerancja ± 10%	połączenie gwintowe	poziom hałasu (przeciętny) dB(A)	Opcje ze sterownikiem elektronicznym	funkcja	
						wskaźnik zasilania	informacja o przeglądzie serwisowym
DAS	230 / 1ph / 50Hz	115 / 1ph / 60Hz	BSPP or NPT	<75		•	•
DAS							

Waga i rozmiary

model	przyłącze	wymiary						waga	
		wysokość (H)		szerokość (W)		głębokość (D)		Kg	lbs
		mm	ins	mm	ins	mm	ins		
DAS1	G ³ / ₈	422	16.6	289	11.4	149	5.9	11	24.2
DAS2	G ³ / ₈	500	19.7	289	11.4	149	5.9	13	28.7
DAS3	G ³ / ₈	616	24.2	289	11.4	149	5.9	16	35.3
DAS4	G ³ / ₈	692	27.2	289	11.4	149	5.9	18	39.7
DAS5	G ³ / ₈	847	33.3	289	11.4	149	5.9	20	44.1
DAS6	G ³ / ₈	906	35.7	289	11.4	149	5.9	23	50.7
DAS7	G ³ / ₈	1098	43.2	289	11.4	149	5.9	28	61.7

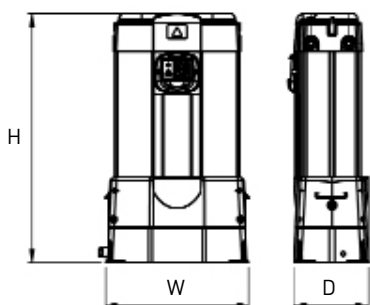

Zestawy serwisowe

Model	zestaw serwisowy
DAS 1	DASMK1
DAS 2	DASMK2
DAS 3	DASMK3
DAS 4	DASMK4
DAS 5	DASMK5
DAS 6	DASMK6
DAS 7	DASMK7

Akcesoria

opis	zestaw
zestaw do montażu na ścianie	DASMB1
zestaw do montażu na ścianie pod kątem 45°	DASMB2
zewnętrzne sterowanie sprężarką	608203185
przełącznik wyjścia beznapięciowego	608203186



Uwagi:

1. Zaleca się zastosowanie filtra A0 w celu ochrony zintegrowanego filtra AA.
2. W przypadku instalacji na terenach z ryzykiem eksplozji dostępne są wersje pneumatyczne.

Parker na świecie

AE – Emiraty Arabskie, Dubai
Tel: +971 4 8127100
parker.me@parker.com

AR – Argentyna, Buenos Aires
Tel: +54 3327 44 4129

AT – Austria, Wiener Neustadt
Tel: +43 (0)2622 23501-0
parker.austria@parker.com

AT – Europa Wschodnia,
Wiener Neustadt
Tel: +43 (0)2622 23501 900
parker.easteurope@parker.com

AU – Australia, Castle Hill
Tel: +61 (0)2-9634 7777

AZ – Azerbejdżan, Baku
Tel: +994 50 2233 458
parker.azerbaijan@parker.com

BE/LU – Belgia, Nivelles
Tel: +32 (0)67 280 900
parker.belgium@parker.com

BR – Brazylia, Cachoeirinha RS
Tel: +55 51 3470 9144

BY – Białoruś, Minsk
Tel: +375 17 209 9399
parker.belarus@parker.com

CA – Kanada, Milton, Ontario
Tel: +1 905 693 3000

CH – Szwajcaria, Etoy
Tel: +41 (0) 21 821 02 30
parker.switzerland@parker.com

CL – Czile, Santiago
Tel: +56 2 623 1216

CN – Chiny, Shanghai
Tel: +86 21 5031 2525

CZ – Republika Czeska, Klecany
Tel: +420 284 083 111
parker.czechrepublic@parker.com

DE – Niemcy, Kaarst
Tel: +49 (0)2131 4016 0
parker.germany@parker.com

DK – Dania, Ballerup
Tel: +45 43 56 04 00
parker.denmark@parker.com

ES – Hiszpania, Madrid
Tel: +34 902 33 00 01
parker.spain@parker.com

FI – Finlandia, Vantaa
Tel: +358 (0)20 753 2500
parker.finland@parker.com

FR – Francja, Contamine s/Arve
Tel: +33 (0)4 50 25 80 25
parker.france@parker.com

GR – Grecja, Athens
Tel: +30 210 933 6450
parker.greece@parker.com

HK – Hong Kong
Tel: +852 2428 8008

HU – Węgry, Budapest
Tel: +36 1 220 4155
parker.hungary@parker.com

IE – Irlandia, Dublin
Tel: +353 (0)1 466 6370
parker.ireland@parker.com

IN – Indie, Mumbai
Tel: +91 22 6513 7081-85

IT – Włochy, Corsico (MI)
Tel: +39 02 45 19 21
parker.italy@parker.com

JP – Japonia, Tokyo
Tel: +(81) 3 6408 3901

KR – Korea Południowa, Seoul
Tel: +82 2 559 0400

KZ – Kazachstan, Almaty
Tel: +7 7272 505 800
parker.easteurope@parker.com

LV – Łotwa, Riga
Tel: +371 6 745 2601
parker.latvia@parker.com

MX – Meksyk, Apodaca
Tel: +52 81 8156 6000

MY – Malezja, Shah Alam
Tel: +60 3 7849 0800

NL – Holandia,
Oldenzaal
Tel: +31 (0)541 585 000
parker.nl@parker.com

NO – Norwegia, Ski
Tel: +47 64 91 10 00
parker.norway@parker.com

NZ – Nowa Zelandia, Mt
Wellington
Tel: +64 9 574 1744

PL – Polska, Warsaw
Tel: +48 (0)22 573 24 00
parker.poland@parker.com

PT – Portugalia, Leca da Palmeira
Tel: +351 22 999 7360
parker.portugal@parker.com

RO – Rumunia, Bucharest
Tel: +40 21 252 1382
parker.romania@parker.com

RU – Rosja, Moscow
Tel: +7 495 645-2156
parker.russia@parker.com

SE – Szwecja, Spånga
Tel: +46 (0)8 59 79 50 00
parker.sweden@parker.com

SG – Singapur
Tel: +65 6887 6300

SK – Słowacja, Banská Bystrica
Tel: +421 484 162 252
parker.slovakia@parker.com

SL – Słowenia, Novo Mesto
Tel: +386 7 337 6650
parker.slovenia@parker.com

TH – Tajlandia, Bangkok
Tel: +662 717 8140

TR – Turcja, Istanbul
Tel: +90 216 4997081
parker.turkey@parker.com

TW – Tajwan, Taipei
Tel: +886 2 2298 8987

UA – Ukraina, Kiev
Tel: +380 44 494 2731
parker.ukraine@parker.com

UK – Wielka Brytania,
Warwick
Tel: +44 (0)1926 317 878
parker.uk@parker.com

US – USA, Cleveland
Tel: +1 216 896 3000

VE – Wenezuela, Caracas
Tel: +58 212 238 5422

ZA – Afryka Południowa,
Kempton Park
Tel: +27 (0)11 961 0700
parker.southafrica@parker.com
Tel: +48 (0)22 573 24 00
parker.poland@parker.com

Europejskie Centrum Informacji o Produktach
Infolinia: 00 800 27 27 5374
(z AT, BE, CH, CZ, DE, DK, ES, FI, FR, IE,
IT, NL, NO, PL, PT, RU, SE, UK, ZA)